

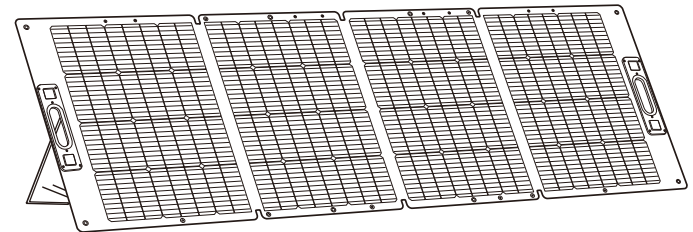

300W SOLAR PANEL

USER MANUAL



EN DE FR IT ES JP CN

CONTENTS

English	01-07
Deutsch	08-14
Français	15-21
Italiano	22-28
Español	29-35
日本語	36-42
中文	43-49

DISCLAIMER

Read all safety tips, warning messages, terms of use, and disclaimers carefully. Refer to the terms of use and stickers on the product before use. Users take full responsibility for all usage and operations. Familiarize yourself with the related regulations in your area. You are solely responsible for being aware of all relevant regulations and using our products in a way that is compliant.

PACKAGE CONTENTS

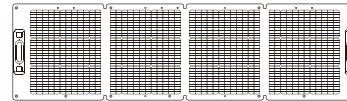

Foldable Solar Panel

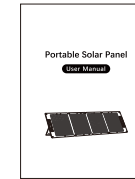

User Manual

*Products or accessories excluded in this package contents are sold separately.

Warm Tips

The conversion efficiency of solar panels depends on a variety of factors, such as the amount of solar radiation, cloud thickness, dust deposition, angle of solar radiation, etc. It is generally difficult to achieve ideal conditions. Therefore, we recommend that you keep the panel surface clean and adjust the angle of the solar panel with the sun position when using it to maximize the efficiency of energy conversion.

Safety Tips

- Do not disassemble, repair or modify the device. Because this will not only cause the product to fail to operate properly, but may also cause the product to be damaged and unusable.
- Do not connect medical equipment directly related to human life or equipment that may cause personal injury on a dedicated circuit.
- Do not use, maintain, or place it in a hot place, for example near a fire, this may cause fire, burns, or injury; or cause equipment deformation, malfunction, performance degradation or shorter life expectancy.
- Do not drop things on the glossy surface of the solar panel or get a scratch.
- When the surface of the solar panel is stained with dirt, the sunlight cannot be fully received, resulting in weak power generation. Please wipe the surface of the solar panel with a soft cloth to keep the surface clean.
- Please keep it away from moisture and corrosive substances, and store in a dry environment.
- In order to ensure that the light receiving surface (board surface) of the solar panel can receive sunlight for a long time, please place it to the south. Do not place in shadows around obstacles (especially trees, telegraph poles, etc).

Certification



Technical Parameters

Model Number	LL-YT300W
Cell Type	Monocrystalline
Maximum Power	300W±5%
Power Voltage(Vmp)	34.5V±5%
Working Current(Imp)	8.69A±5%
Open Circuit Voltage(Voc)	43.52V±5%
Short Circuit Current(Isc)	9.56A±5%
Cell Efficiency	22%
Operating Temperature	-20°C~+60°C
Ingress Protection(IP) Rating	IP67
Fold Size	627*794*42±1mm
Unfold Size	2338*794*27±1mm
Solar panel weight (with adapter cable)	About 8.97kg

* Standard Test Conditions: 1000W/m²(92.9W/ft²), AM1.5, 25°C(77°F)

Product Introduction

Back Side:

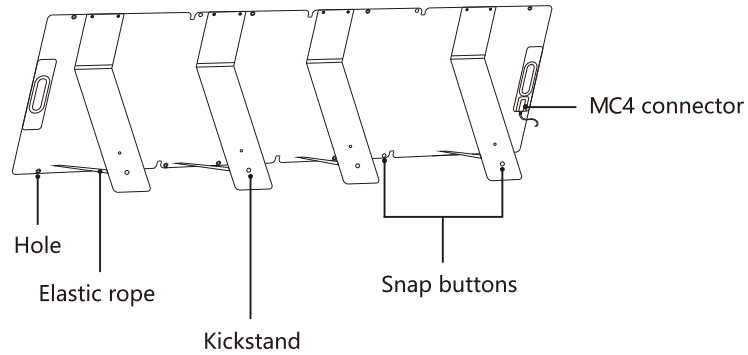

Front Side:

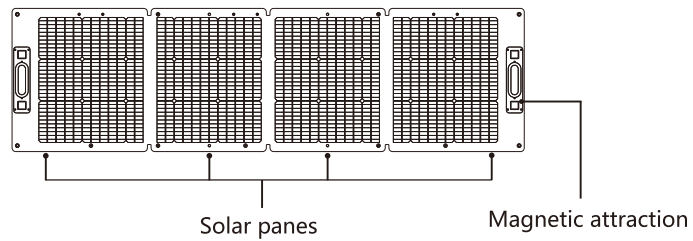

About the Use

1. Expand the solar panel and expose it to direct sunlight.
2. Charge according to the wiring method of the instruction manual of the machine to which it is connected.
3. Do not put the solar panel in a shady place or near a fire source.

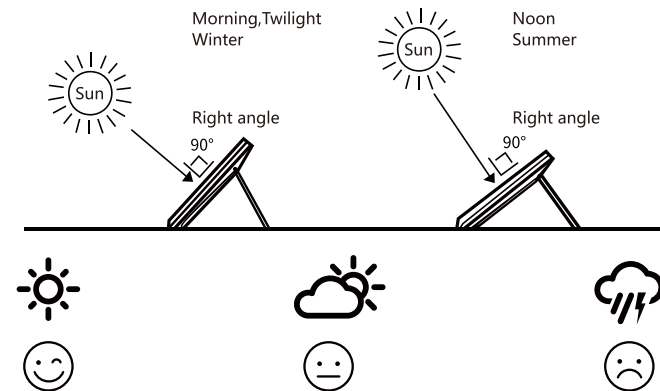

Frequently Asked Question

Q: Why it cannot be used to charge electronic equipment?

1. Has electronic equipment or output interface been connected well?

Plug it again.

2. Does solar panel face the sunlight in the correct direction?

After the position of the sun is confirmed, please readjust the direction.
Do not place it in the shadow of trees, telegraph poles and other obstacles.

3. Is the surface of the the solar panel contaminated with dirt?

If the surface becomes dirty, wipe it with a soft wet cloth.
Never use thinner or benzine.

4. Confirm the environment or weather.

The generating capacity is low in cloudy weather.

Q: Can the solar panel generate power in cloudy weather?

Yes, it can, even though it generates much less power than in sunny weather.

Q: What is the difference between nominal output and actual output of solar panel?

The nominal maximum output power (rated output) of solar battery is a value calculated according to standard state. "Standard state" means that surface temperature of solar battery module is 25C and sunlight intensity is 1000 W/m².

Generally actual output is lower than the nominal maximum output power due to the following reasons:

- ① Installation environment or weather.
- ② Characteristics of solar battery.
- ③ Dirt on the panel surface.
- ④ The generating capacity decreases due to energy loss.
- ⑤ When only a part of the solar panels are exposed to sunlight, the power generation efficiency decreases and the power output becomes weak. Please fully expand the solar panel and do not shade it from the sun.

Warranty

The product is covered by a limited warranty from Dailysolar for the original purchaser that covers the product from defects in workmanship and materials for 12 months from the date of purchase (damages from normal wear and tear, alteration, misuse, neglect, accident, service by anyone other than authorized service center, or act of God are not included).

During the warranty period and upon verification of defects, this product will be replaced when returned with proper proof of purchase.

Customer Support: support@pecron.com

Haftungsausschlüsse

Bitte lesen Sie alle Sicherheitshinweise, Warnhinweise, Nutzungsbedingungen und Haftungsausschlüsse vor der Nutzung sorgfältig durch. Der Nutzer übernimmt die volle Verantwortung für die Nutzung und den Betrieb der Website. Es liegt in Ihrer Verantwortung, sich mit den Gesetzen und Vorschriften in Ihrer Region vertraut zu machen und unsere Produkte in einer Weise zu verwenden, die mit diesen Gesetzen und Vorschriften übereinstimmt.

Inhalt der Verpackung

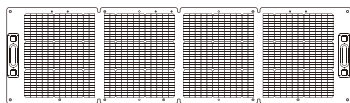

Zusammenklappbares
Solarpanel

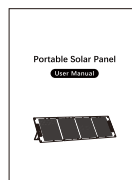

Benutzerhandbuch

* Produkte oder Zubehör, die nicht zum Inhalt dieses Pakets gehören, müssen separat erworben werden.

Hinweis

Der Umwandlungswirkungsgrad von Solarmodulen hängt von einer Vielzahl von Faktoren ab, z. B. von der Sonneneinstrahlung, der Wolkendicke, der Staubablagerung und dem Einstrahlungswinkel der Sonne. Im Allgemeinen ist es schwierig, ideale Bedingungen zu erreichen. Daher empfehlen wir Ihnen, die Oberfläche des Solarmoduls sauber zu halten und den Winkel des Solarmoduls zur Sonne anzupassen, um die Effizienz der Energieumwandlung zu maximieren.

Tipps zur Sicherheit

- Das Gerät darf nicht zerlegt, repariert oder modifiziert werden. Das Zerlegen, Reparieren und Modifizieren verhindert nicht nur die ordnungsgemäße Funktion des Produkts, sondern kann auch dazu führen, dass das Produkt unbrauchbar wird.
- Schließen Sie keine medizinischen Geräte an die Standleitung an, bei denen Menschenleben auf dem Spiel stehen oder die Verletzungen verursachen können.
- Verwenden Sie das Gerät nicht in Umgebungen mit hohen Temperaturen, z. B. in der Nähe einer Zündquelle, da dies zu Feuer, Verbrennungen oder Verletzungen führen kann; oder zu Verformungen, Fehlfunktionen, Leistungseinbußen oder einer verkürzten Lebensdauer des Geräts führen können.
- Lassen Sie keine Gegenstände auf die glänzende Oberfläche des Solarmoduls fallen, die Kratzer verursachen könnten.
- Wenn die Oberfläche des Solarmoduls verschmutzt ist, kann das Sonnenlicht nicht vollständig aufgenommen werden, was zu einer geringeren Stromerzeugungskapazität führt. Bitte wischen Sie die Oberfläche des Solarmoduls mit einem weichen Tuch ab, um die Oberfläche sauber zu halten.
- Von Feuchtigkeit und ätzenden Stoffen fernhalten und in einer trockenen Umgebung lagern.
- Damit die Lichtempfangsseite (Paneeloberfläche) des Solarmoduls über einen langen Zeitraum Sonnenlicht erhält, stellen Sie es auf der Südseite auf. Stellen Sie es nicht im Schatten von Hindernissen auf (insbesondere Bäume, Strommasten usw.).

Akkreditierung



Technische Parameter

Modellnummer	LL-YT300W
Akku-Typ	Monokristallin
Maximale Leistung	300W±5%
Maximale Betriebsspannung	34.5V±5%
Maximaler Betriebsstrom	8.69A±5%
Leerlaufspannung (Voc)	43.52V±5%
Leerlaufstrom (Isc)	9.56A±5%
Wirkungsgrad der Batterie	22%
Betriebstemperatur	-20°C~+60°C
Schutzart (IP)	IP67
Größe zusammengeklappt	627*794*42±1mm
Ungefaltete Größe	2338*794*27±1mm
Gewicht des Solarpanels (mit Adapterkabel)	Ca. 8,97 kg

* Standard-Testbedingungen: 1000W/m²(92.9W/ft²), AM1.5, 25°C(77°F)

Produkte

Zurück:

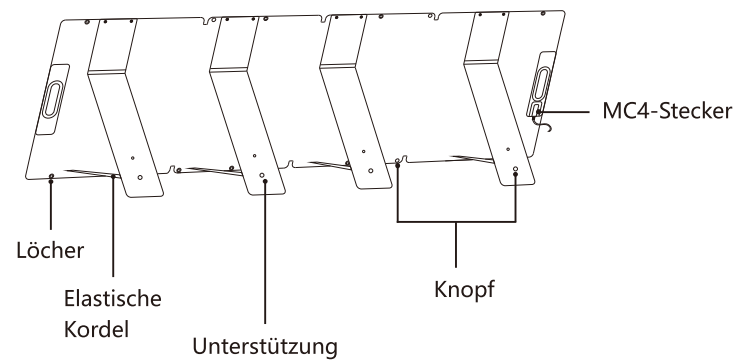

Vorne:

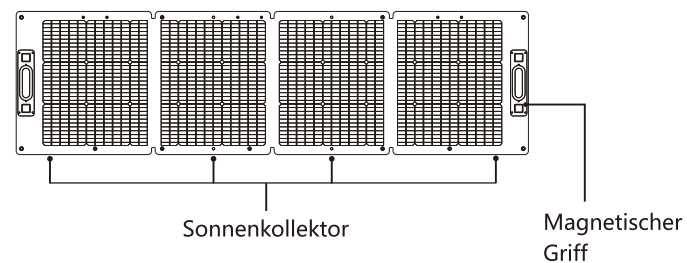

Anweisungen für den Gebrauch

1. Setzen Sie das Solarmodul dem Sonnenlicht aus, nachdem Sie es vollständig entfaltet haben.
2. Zum Aufladen befolgen Sie die Anweisungen für das Gerät, an das es angeschlossen ist.
3. Stellen Sie das Solarmodul nicht an einem dunklen, feuchten Ort oder in der Nähe einer Zündquelle auf.

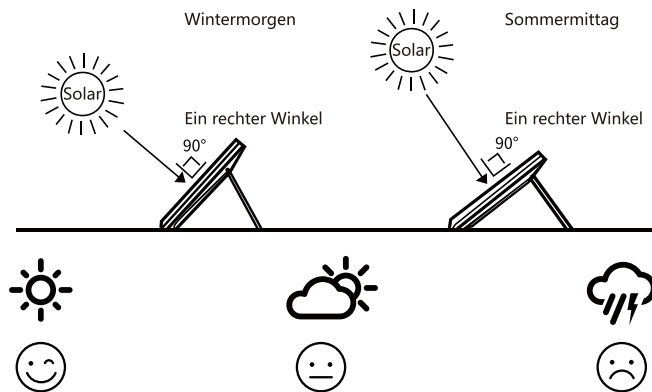

Häufig gestellte Fragen

Q: Warum können sie nicht zum Aufladen von elektronischen Geräten verwendet werden?

1. Sind die Elektronik oder die Ausgangsstecker gut angeschlossen?

Schließen Sie ihn wieder an.

2. Sind die Solarmodule in die richtige Richtung zur Sonne ausgerichtet?

Richten Sie sich bitte neu aus, nachdem Sie die Position der Sonne bestätigt haben. Stellen Sie ihn nicht im Schatten von Bäumen, Strommasten oder anderen Hindernissen auf.

3. Befindet sich Schmutz auf der Oberfläche des Solarmoduls?

Wenn die Oberfläche verschmutzt ist, wischen Sie sie mit einem weichen, feuchten Tuch ab. Verwenden Sie kein verdünntes Benzin.

4. Bestätigen Sie die Umgebung oder das Wetter.

An bewölkten Tagen ist die Erzeugungskapazität geringer.

Q: Können Sonnenkollektoren an einem bewölkten Tag Strom erzeugen?

Ja, das ist möglich, wenn auch mit viel weniger Stromerzeugung als an klaren Tagen.

Q: Was ist der Unterschied zwischen der Nennleistung und der tatsächlichen Ausgangsleistung eines Solarmoduls?

Die nominale maximale Ausgangsleistung (Nennausgangsleistung) einer Solarbatterie wird auf der Grundlage des Standardzustands berechnet. "Standardzustand" bedeutet, dass die Oberflächentemperatur des Solarzellenmoduls 25°C beträgt und die Sonnenlichtintensität 1000W/m² beträgt.

Im Allgemeinen ist die tatsächliche Ausgangsleistung aus folgenden Gründen geringer als die maximale Nennausgangsleistung:

- ① Installationsumgebung oder Wetterfaktoren.
- ② Eigenschaften von Solarzellen
- ③ Schmutz auf der Oberfläche des Paneels
- ④ Aufgrund von Energieverlusten wird die Stromerzeugungskapazität reduziert.
- ⑤ Wenn nur ein Teil des Solarmoduls dem Sonnenlicht ausgesetzt ist, sinkt der Wirkungsgrad der Stromerzeugung und die Leistungsabgabe wird schwächer. Breiten Sie das Solarmodul vollständig aus. Blockieren Sie das Sonnenlicht nicht.

Garantie

Dieses Produkt unterliegt einer eingeschränkten Garantie, die PECRON dem Erstkäufer gewährt. Für einen Zeitraum von 12 Monaten ab dem Kaufdatum gewährt PECRON eine eingeschränkte Garantie auf Verarbeitungs- und Materialfehler (Schäden, die durch normalen Verschleiß, Modifikation, Missbrauch, Vernachlässigung, Unfall, Reparatur durch andere Personen als autorisierte Servicestellen oder höhere Gewalt verursacht wurden, sind nicht abgedeckt).

Während der Garantiezeit wird dieses Produkt ersetzt, sobald der Defekt nachgewiesen ist.

Kundendienst: de@pecron.com

Disclaimer

Veuillez lire attentivement tous les conseils de sécurité, les messages d'avertissement, les conditions d'utilisation et les clauses de non-responsabilité avant d'utiliser l'appareil.

L'utilisateur assume l'entière responsabilité de l'utilisation et de l'utilisation du site. Il vous incombe de vous familiariser avec les lois et règlements en vigueur dans votre région et d'utiliser nos produits d'une manière conforme à ces lois et règlements.

Contenu du paquet

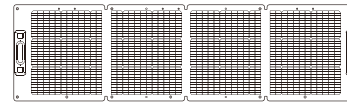

Panneau
solaire pliable

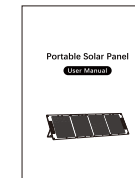

Manuel de
l'utilisateur

* Les produits ou accessoires qui ne sont pas inclus dans le contenu de ce paquet doivent être achetés séparément.

Conseils chaleureux

L'efficacité de conversion d'un panneau solaire dépend de divers facteurs tels que : la quantité de rayonnement solaire, l'épaisseur des nuages, les dépôts de poussière, l'angle du rayonnement solaire, etc. En général, il est difficile d'obtenir des conditions idéales. surface du panneau solaire et d'ajuster l'angle du panneau solaire par rapport au soleil afin de maximiser l'efficacité de la conversion énergétique.

Conseils de sécurité

- Ne pas démonter, réparer ou modifier l'appareil. Le démontage, la réparation et la modification n'empêchent pas seulement le produit de fonctionner correctement, mais peuvent également l'endommager au-delà de sa durée de vie.
- Ne pas connecter d'équipement médical mettant directement en jeu la vie humaine ou d'équipement pouvant causer des blessures corporelles à la ligne spécialisée.
- Ne pas utiliser, entretenir ou placer dans des environnements à haute température, par exemple à proximité d'une source d'inflammation, ce qui pourrait provoquer un incendie, des brûlures ou des blessures ; ou provoquer une déformation, un dysfonctionnement, une dégradation des performances ou une réduction de la durée de vie de l'équipement.
- Ne laissez pas tomber d'objets sur la surface brillante du panneau solaire qui pourraient causer des rayures.
- Lorsque la surface du panneau solaire est sale, la lumière du soleil ne peut pas être entièrement reçue, ce qui réduit la capacité de production d'énergie. Essuyez la surface du panneau solaire à l'aide d'un chiffon doux pour la maintenir propre.
- Tenir à l'écart de l'humidité et des substances corrosives et conserver dans un environnement sec.
- Pour que la face réceptrice de lumière (surface du panneau) du panneau solaire reçoive la lumière du soleil pendant une longue période, placez-le du côté sud. Ne le placez pas dans l'ombre d'obstacles (notamment des arbres, des poteaux électriques, etc.).

Accréditation



Paramètres techniques

Numéro de modèle	LL-YT300W
Type de batterie	Monocristallin
Puissance maximale	300W±5%
Tension maximale de fonctionnement	34.5V±5%
Courant de fonctionnement maximal	8.69A±5%
Tension en circuit ouvert (Voc)	43.52V±5%
Courant en circuit ouvert (Isc)	9.56A±5%
Efficacité de la batterie	22%
Température de fonctionnement	-20°C~+60°C
Indice de protection (IP)	IP67
Taille pliée	627*794*42±1mm
Taille dépliée	2338*794*27±1mm
Poids du panneau solaire (avec câble adaptateur)	Environ 8,97 kg

* Conditions d'essai standard : 1000W/m²(92.9W/ft²), AM1.5, 25°C(77°F)

Présentation du produit

Arrière:

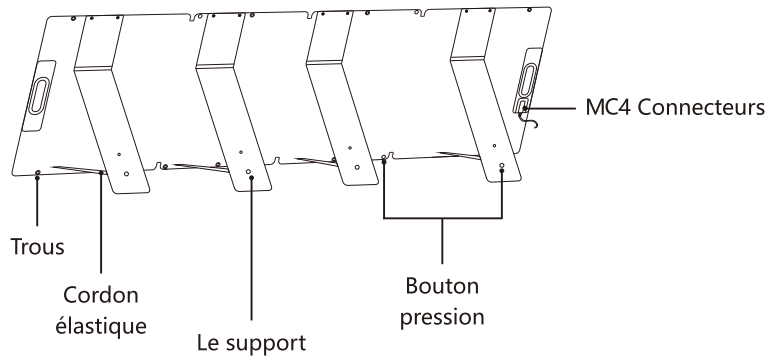

Le Front:

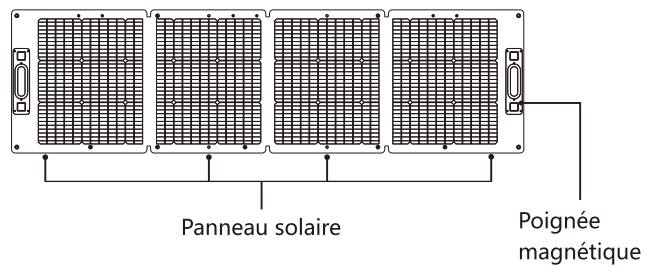

Mode d'emploi

1. Exposez le panneau solaire à la lumière du soleil après l'avoir entièrement déplié.
2. Chargez en suivant les instructions de câblage de la machine à laquelle il est connecté.
3. Ne placez pas le panneau solaire dans un endroit sombre et humide ou à proximité d'une source d'ignition.

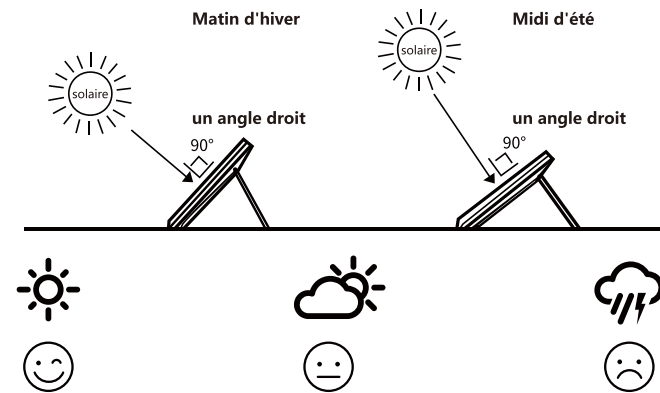

Problèmes courants

Q: Pourquoi ne peuvent-ils pas être utilisés pour charger des appareils électroniques ?

1. Les connecteurs électroniques ou de sortie sont-ils bien connectés ?

Rebranchez-le.

2. Les panneaux solaires sont-ils orientés dans la bonne direction ?

Veuillez réorienter l'appareil après avoir vérifié la position du soleil.
Ne le placez pas à l'ombre d'arbres,
de poteaux électriques ou d'autres obstacles.

3. La surface du panneau solaire est-elle sale ?

Si la surface est sale, essuyez-la avec un chiffon doux et humide.
Ne pas utiliser d'essence diluée.

4. Confirmer l'environnement ou la météo.

La capacité de production est plus faible par temps nuageux.

Q: Les panneaux solaires peuvent-ils produire de l'électricité par temps nuageux ?

Oui, c'est possible, mais en produisant beaucoup moins d'électricité que par temps clair.

Q: Quelle est la différence entre la puissance nominale et la puissance réelle d'un panneau solaire ?

La puissance de sortie maximale nominale (puissance de sortie nominale) d'une batterie solaire est calculée sur la base d'un état standard. L'état standard signifie que la température de surface du module solaire est de 25°C, et que l'intensité de la lumière du soleil est de 1000W/m².

En général, la puissance de sortie réelle est inférieure à la puissance de sortie maximale nominale pour les raisons suivantes :

- ① L'environnement d'installation ou les facteurs météorologiques.
- ② Caractéristiques de la cellule solaire
- ③ Salissures sur la surface du panneau.
- ④ La capacité de production d'électricité sera réduite en raison de la perte d'énergie.
- ⑤ Lorsque seule une partie du panneau solaire est exposée à la lumière du soleil, l'efficacité de la production d'énergie diminue et la puissance de sortie devient plus faible. Déployez complètement le panneau solaire. Ne bloquez pas la lumière du soleil.

Garantie

Ce produit est couvert par une garantie limitée fournie par PECRON à l'acheteur initial. Pour une période de 12 mois à compter de la date d'achat, PECRON offre une garantie limitée contre les défauts de fabrication et de matériaux (dommages causés par l'usure normale, la modification, la mauvaise utilisation). (Les dommages causés par l'usure normale, les modifications, le mauvais usage, la négligence, les accidents, les réparations effectuées par des personnes autres qu'un centre de service agréé, ou les catastrophes naturelles ou causées par l'homme ne sont pas couverts par la garantie).

Pendant la période de garantie, ce produit sera remplacé.

Kundendienst: de@pecron.com

Disclaimer

Prima dell'uso, leggere attentamente tutti i consigli di sicurezza, le avvertenze, le condizioni d'uso e le esclusioni di responsabilità. L'utente si assume la piena responsabilità per l'uso e del funzionamento del Sito. È responsabilità dell'utente conoscere le leggi e le normative vigenti nella propria zona e utilizzare i nostri prodotti in modo conforme a tali leggi e normative.

Contenuto della confezione

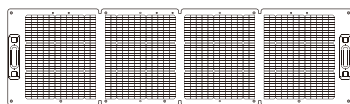

Pannello solare
pieghevole

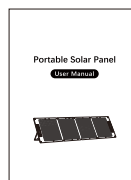

Manuale
d'uso

* I prodotti o gli accessori non inclusi nel contenuto di questa confezione devono essere acquistati separatamente.

Suggerimento

L'efficienza di conversione di un pannello solare dipende da vari fattori quali: quantità di radiazione solare, spessore delle nuvole, deposizione di polvere, ecc, angolo di radiazione solare, ecc. In generale, è difficile ottenere condizioni ideali. Pertanto, si consiglia di mantenere pulita la superficie del pannello solare e di regolare l'angolo del pannello solare rispetto al sole per massimizzare l'efficienza di conversione dell'energia.

Consigli per la sicurezza

- Non smontare, riparare o modificare l'unità. Lo smontaggio, la riparazione e la modifica non solo impediscono il corretto funzionamento del prodotto, ma ne causano anche il danneggiamento. possono causare danni al prodotto al di là del suo utilizzo.
- Non collegare al circuito speciale apparecchiature mediche che coinvolgono direttamente la vita umana o apparecchiature che possono causare lesioni personali.
- Non utilizzare, sottoporre a manutenzione o lasciare il prodotto in un ambiente caldo, ad esempio vicino a una fonte di accensione, che potrebbe causare incendi, ustioni o lesioni; o causare deformazioni, malfunzionamenti, degrado delle prestazioni o riduzione della vita utile dell'apparecchiatura.
- Non far cadere sulla superficie lucida del pannello solare oggetti che potrebbero causare graffi.
- Se la superficie del pannello solare è sporca, la luce del sole non può essere ricevuta completamente, con conseguente riduzione della capacità di produzione di energia. Pulire la superficie del pannello solare con un panno morbido per mantenerla pulita.
- Tenetelo lontano da umidità e sostanze corrosive e conservatelo in un ambiente asciutto.
- Per garantire che la superficie di ricezione della luce (superficie del pannello) del pannello solare riceva la luce solare per un lungo periodo di tempo, posizionarlo sul lato sud. Non posizionarlo all'ombra di ostacoli (in particolare alberi, pali della luce, ecc.).

Autenticazione



Parametri tecnici

Numero di modello	LL-YT300W
Tipo di batteria	Monocristallino
Potenza di picco	300W±5%
Tensione massima di lavoro	34.5V±5%
Corrente massima di funzionamento	8.69A±5%
Tensione a circuito aperto (Voc)	43.52V±5%
Corrente a circuito aperto (Isc)	9.56A±5%
Efficienza della batteria	22%
Temperatura di funzionamento	-20°C~+60°C
Grado di protezione (IP)	IP67
Dimensioni piegate	627*794*42±1mm
Dimensioni non ripiegate	2338*794*27±1mm
Peso del pannello solare (con cavo adattatore)	Circa 8,97 kg

* Condizioni di prova standard: 1000W/m²(92.9W/ft²), AM1.5, 25°C(77°F)

Introduzione del prodotto

Indietro:

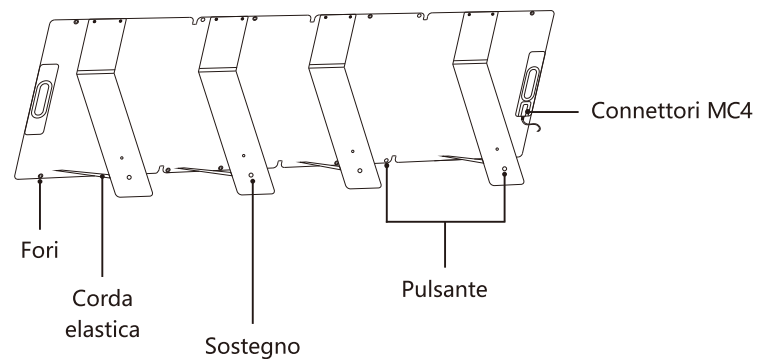

Anteriore:

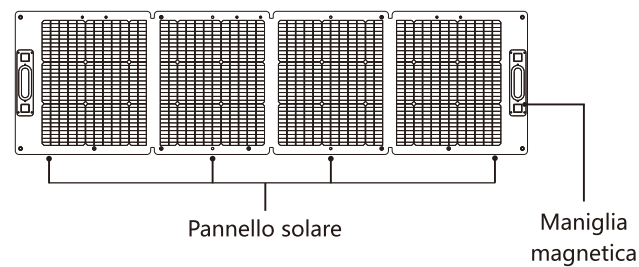

Istruzioni per l'uso

1. Esporre il pannello solare alla luce del sole con il pannello completamente esteso.
2. Caricare seguendo le istruzioni di cablaggio della macchina a cui è collegato.
3. Non collocare il pannello solare in un luogo buio, umido o vicino a una fonte di accensione.

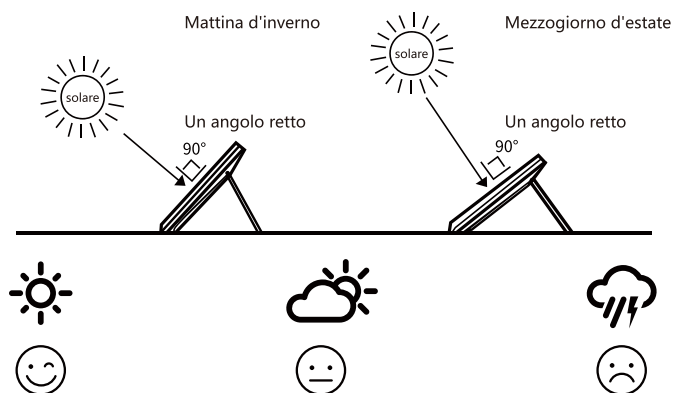

Problemi comuni

Q: Perché non possono essere utilizzati per ricaricare i dispositivi elettronici?

1. L'elettronica o i connettori di uscita sono ben collegati?

Collegare di nuovo la spina.

2. I pannelli solari sono rivolti verso il sole nella giusta direzione?

Riorientare l'apparecchio dopo aver verificato la posizione del sole. Non posizionarlo all'ombra di alberi, pali della luce o altri ostacoli.

3. La superficie del pannello solare è sporca?

Se la superficie si sporca, pulirla con un panno morbido e umido. Non utilizzare benzina diluita.

4. Confermare l'ambiente o il tempo.

La capacità di generazione è inferiore nelle giornate nuvolose.

Q: I pannelli solari possono generare elettricità in una giornata nuvolosa?

Sì, è possibile, anche se con una produzione di energia molto inferiore a quella di una giornata serena.

Q: Qual è la differenza tra la potenza nominale e quella effettiva di un pannello solare?

La potenza di uscita massima nominale di una batteria solare viene calcolata in base allo stato standard. Per "stato standard" si intende che la temperatura superficiale del modulo di celle solari è di 25°C e l'intensità della luce solare è di 1000W/m². Condizione standard" significa che la temperatura superficiale del modulo solare è di 25°C e l'intensità della luce solare è di 1000W/m².

In genere, la potenza di uscita effettiva è inferiore alla potenza di uscita massima nominale per i seguenti motivi:

- ① Ambiente di installazione o fattori meteorologici.
- ② Caratteristiche della cella solare
- ③ Sporizia sulla superficie del pannello
- ④ La capacità di generazione di energia si riduce a causa della perdita di energia.
- ⑤ Quando solo una parte del pannello solare è esposta alla luce del sole, l'efficienza della generazione di energia diminuisce e la potenza in uscita si riduce. di potenza diventa più debole. Espandere completamente il pannello solare. Non bloccare la luce solare.

Declaración de exención de responsabilidad

Lea atentamente todos los consejos de seguridad, mensajes de advertencia, condiciones de uso y descargos de responsabilidad antes de utilizar el producto. El usuario asume toda la responsabilidad por el uso y funcionamiento del Sitio. Es responsabilidad del usuario familiarizarse con las leyes y normativas de su zona y utilizar nuestros productos de forma que cumplan dichas leyes y normativas.

Contenido del paquete

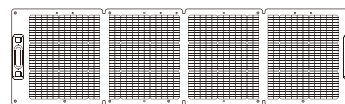

Placa solar plegable

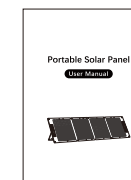

Manual del usuario

* Los productos o accesorios no incluidos en el contenido de este paquete deben adquirirse por separado.

Consejos cálidos

La eficiencia de conversión de un panel solar depende de varios factores como: cantidad de radiación solar, espesor de las nubes, deposición de polvo, ángulo de la radiación solar, etc. En general, es difícil alcanzar las condiciones ideales. Por lo tanto, le recomendamos que mantenga limpia la superficie del panel solar limpia y ajustar el ángulo del panel solar con respecto al sol para maximizar la eficiencia de conversión de energía.

Garanzia

Questo prodotto è coperto da una garanzia limitata fornita da PECRON all'acquirente originale. PECRON fornisce all'acquirente originale una garanzia limitata contro i difetti di fabbricazione e dei materiali (non sono coperti i danni causati da normale usura, modifiche, uso improprio, negligenza, incidenti, riparazioni effettuate da persone diverse dai centri di assistenza autorizzati o cause di forza maggiore).

Durante il periodo di garanzia, questo prodotto verrà sostituito se si verifica un difetto.

Servizio clienti: de@pecron.com

Consejos de seguridad

- No desmonte, repare ni modifique la unidad. El desmontaje, la reparación y la modificación no sólo impedirán que el producto funcione correctamente, sino que también pueden causar que el producto se dañe más allá de su uso.
- No conecte al circuito especial equipos médicos relacionados directamente con la vida humana o equipos que puedan causar daños personales.
- No utilice, mantenga ni deje el producto en un entorno caliente, como cerca de una fuente de ignición, ya que podría provocar incendios, quemaduras o lesiones; o causar deformación, mal funcionamiento, degradación del rendimiento o acortamiento de la vida útil del equipo.
- No deje caer objetos sobre la superficie brillante del panel solar que puedan causar arañazos.
- Cuando la superficie del panel solar está manchada de suciedad, la luz solar no puede recibirse completamente, lo que reduce la capacidad de generación de energía. Limpia la superficie del panel solar con un paño suave para mantenerla limpia.
- Manténlo alejado de la humedad y de sustancias corrosivas y guárdalo en un lugar seco.
- Para garantizar que la superficie receptora de luz (superficie del panel) del panel solar reciba luz solar durante un largo periodo de tiempo, colócalo en el lado sur. No lo coloque a la sombra de obstáculos (especialmente árboles, postes de electricidad, etc.).

Parámetros técnicos

Número de modelo	LL-YT300W
Tipo de batería	Monocristalino
Potencia máxima	300W±5%
Tensión máxima de funcionamiento	34.5V±5%
Corriente máxima de funcionamiento	8.69A±5%
Tensión en circuito abierto (Voc)	43.52V±5%
Corriente en circuito abierto (Isc)	9.56A±5%
Eficiencia de la batería	22%
Temperatura de funcionamiento	-20°C~+60°C
Grado de protección (IP)	IP67
Tamaño plegado	627*794*42±1mm
Tamaño sin plegar	2338*794*27±1mm
Peso del panel solar (con cable adaptador)	Aprox. 8,97kg

* Condiciones de ensayo estándar: 1000W/m²(92.9W/ft²), AM1.5, 25°C(77°F)

Certificación



Introducción del producto

Parte posterior:

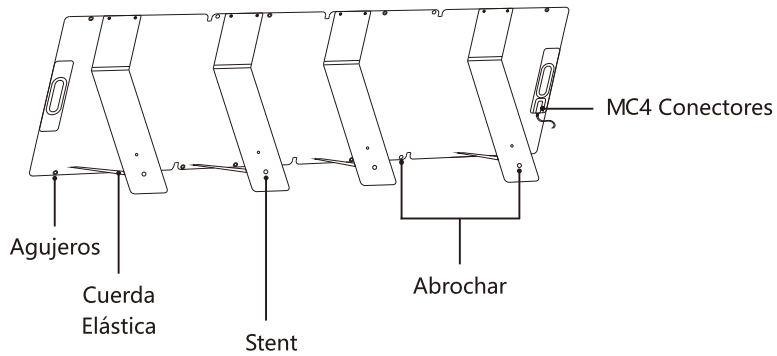

Frontal:

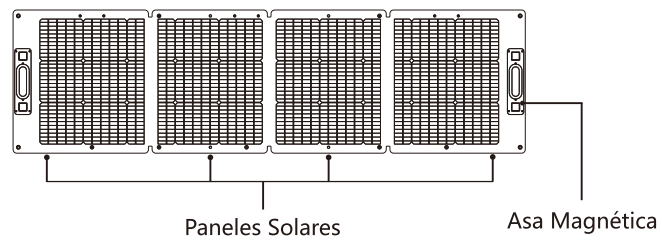

Instrucciones de uso

1. Exponga el panel solar a la luz solar con él totalmente extendido.
2. Cargue siguiendo las instrucciones de cableado de la máquina a la que está conectado.
3. No coloques el panel solar en un lugar oscuro, húmedo o cerca de una fuente de ignición.

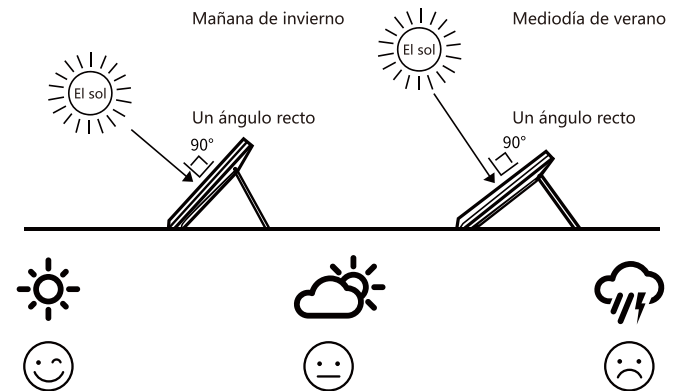

Problemas comunes

Q: ¿Por qué no pueden utilizarse para cargar aparatos electrónicos?

1. ¿Están bien conectados los conectores electrónicos o de salida?

Conéctalo de nuevo.

2. ¿Están los paneles solares orientados al sol en la dirección correcta?

Vuelva a orientarlo después de confirmar la posición del sol. No lo coloque a la sombra de árboles, postes de electricidad u otros obstáculos.

3. ¿Hay suciedad en la superficie del panel solar?

Si la superficie se ensucia, límpiela con un paño suave y húmedo.
No utilice gasolina diluida.

4. Confirmar el entorno o el clima.

La capacidad de generación es menor en los días nublados.

Q: ¿Pueden los paneles solares generar electricidad en un día nublado?

Sí, puede, aunque con mucha menos generación de energía que en un día despejado.

Q: ¿Cuál es la diferencia entre la potencia nominal y la potencia real de un panel solar?

La potencia de salida máxima nominal (potencia de salida nominal) de una batería solar se calcula sobre la base del estado estándar "Estado estándar" significa que la temperatura de la superficie del módulo de células solares es de 25°C y la intensidad de la luz solar es de 1000W/m².

Generalmente, la potencia de salida real es inferior a la potencia de salida máxima nominal por las siguientes razones:

- ① Entorno de instalación o factores meteorológicos.
- ② Características de la célula solar.
- ③ Suciedad en la superficie del panel.
- ④ La capacidad de generación de energía se reducirá debido a la pérdida de energía.
- ⑤ Cuando sólo una parte del panel solar está expuesta a la luz solar, la eficiencia de generación de energía disminuye y la potencia de salida se debilita. La eficiencia de generación de energía disminuye y la salida de energía se vuelve más débil. Expanda completamente el panel solar. No bloquee la luz solar.

Garantía

Este producto está cubierto por una garantía limitada proporcionada por PECRON al comprador original. Durante un período de 12 meses a partir de la fecha de compra, PECRON proporciona una garantía limitada contra defectos de fabricación y materiales (no están cubiertos los daños causados por el desgaste normal, modificaciones, uso indebido, negligencia, accidentes, reparaciones realizadas por personas ajenas a los centros de servicio autorizados o casos de fuerza mayor).

Durante el periodo de garantía, este producto será sustituido previa comprobación de un defecto.

Servicio al cliente: de@pecron.com

免責事項

ご使用前に、すべての安全に関するヒント、警告メッセージ、使用条件および免責事項を注意深くお読みください。利用者は、本サイトのすべての利用および操作について全責任を負うものとします。利用者は、利用者が居住する地域の法規制を熟知し、それらの法規制に準拠した方法で当社製品を使用する責任を負います。

パッケージ内容

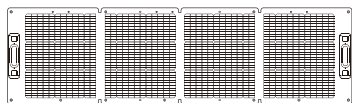

折りたたみ式ソーラーパネル



ユーザーマニュアル

* 本パッケージの内容に含まれない製品または付属品は、別途購入する必要があります。

発電効率の説明

ソーラーパネルの変換効率は、日射量、雲の厚さ、塵の堆積など、さまざまな要因に左右される、日射角度などである。一般的に、理想的な条件を実現することは困難です。そのため、ソーラーパネル表面をきれいにし、太陽光に直面する角度調整してください。エネルギー変換効率を最大にします。

注意事項

- 本機を分解、修理、改造しないでください。分解・修理・改造を行うと、本製品が正常に機能しなくなるばかりでなく、本製品が使用不能になるおそれがあります。本製品が使用不能になる恐れがあります。
- 人体の生命に直接関わる医療設備や人身傷害の恐れのある設備を専用回線に接続しないでください。
- 火元に近づき、火災、火傷、傷害を引き起こす可能性があるなど、高温環境下での使用、維持、放置はしないでください。あるいは、機器の変形、故障、性能の低下、寿命の短縮を招く。
- ソーラーパネルの光沢のある表面に物を落とさないでください。
- ソーラーパネルの表面が汚れで汚れていると、太陽光を十分に受けることができず、発電能力が低下します。ソーラーパネル表面を清潔に保つため、柔らかい布で拭いてください。
- 湿気や腐食性物質を避け、乾燥した環境で保管すること。
- ソーラーパネルの受光面（パネル面）に長時間太陽光が当たるように、南側に設置してください。障害物（特に木や電柱など）の影にならないように設置してください。

資格認定



仕様情報

型番	LL-YT300W
バッテリータイプ	単結晶性
ピーク電力	300W±5%
最大作動電圧	34.5V±5%
最大作動電流	8.69A±5%
開放電圧 (Voc)	43.52V±5%
開放電流 (Isc)	9.56A±5%
変換効率	22%
動作温度	-20°C~+60°C
保護等級 (IP)	IP67
折り畳みサイズ	627*794*42±1mm
展開サイズ	2338*794*27±1mm
ソーラーパネル重量 (アダプターケーブル付き)	約8.97kg

* 標準的な試験条件 : 1000W/m²(92.9W/ft²), AM1.5, 25°C(77°F)

デザイン紹介

裏面 :

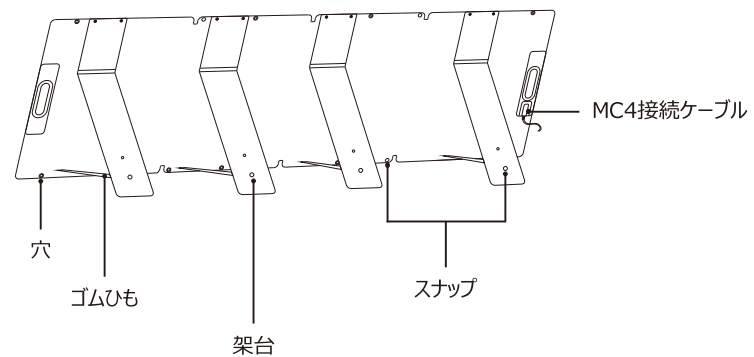

正面 :

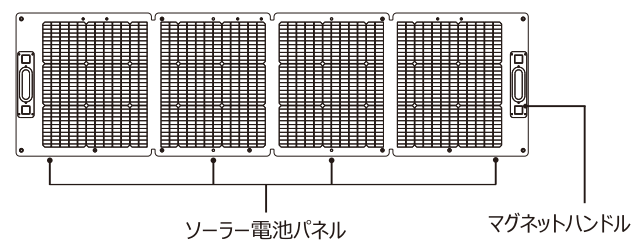

使用方法

1. ソーラーパネルを完全に広げた後、日光に当てる。
2. 接続する対象の配線指示に従って充電してください。
3. ソーラーパネルを暗くて湿気が多い場所や発火源の近くに置かないでください。

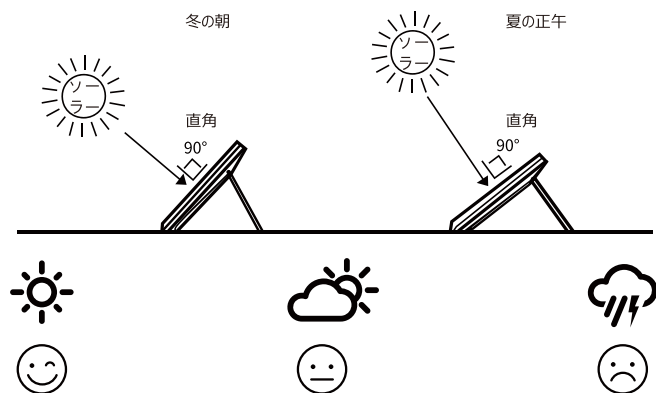

よくある質問

Q: なぜ電子製品の充電に使えないのか？

1. 電子機器や出力コネクタはきちんと接続されていますか？

もう一度プラグを差し込む。

2. ソーラーパネルは正しい方向を向いていますか？

太陽の位置を確認後、向きを直してください。
木や電柱などの障害物の影に設置しないでください。

3. ソーラーパネルの表面に汚れはありませんか？

表面が汚れた場合は、湿らせた柔らかい布で拭いてください。
薄めたガソリンは使用しないでください。

4. 環境や天候を確認する。

曇りの日は発電能力が低下する。

Q: ソーラーパネルは曇りの日でも発電できますか？

一般的にはできますが、発電量は晴天より少ないです

Q: ソーラーパネルの定格出力と実際の出力の違いは何ですか？

太陽光発電蓄電池の最大出力（定格出力）は、標準状態で計算された値です。
"標準状態"は、太陽光発電モジュールの表面温度が25℃で、日射強度が1000W/m²である状態を指します

実際の出力は定格出力より低い原因は以下となります。

- ① 設置環境や天候要因
- ② 太陽電池の特性
- ③ パネル表面の汚れ
- ④ エネルギー損失により発電能力が低下します。
- ⑤ 太陽電池パネルの一部にしか太陽光が当たらない場合、発電効率が低下し、出力が弱くなります。ソーラーパネルは完全に広げてください。太陽光を遮らないでください。

免责声明

使用前请仔细阅读所有安全提示、警告信息、使用条款和免责声明。用户对所有使用和操作承担全部责任。您有责任了解熟悉所在地区的相关法规，并以符合法规的方式使用我们的产品。

包装内容

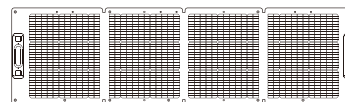

可折叠太阳能电池板

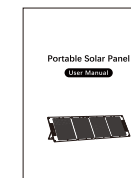

用户手册

* 本包装内容中不包括的产品或配件需单独购买。

保証

本製品は、PECRONが最初の購入者に提供する限定保証の対象となります。購入日から12ヶ月間、PECRON は、最初の購入者に対して、製造上の欠陥および材料の欠陥に対する限定保証を提供します（通常の損耗、改造、誤用、怠慢、事故、認定サービスセンター以外による修理、天災による損傷は対象外です）。

保証期間中、不具合が確認された場合、本製品を交換いたします。

お問い合わせフォーム：<https://www.pecron.jp/pages/contact>
(注文番号・氏名・ご連絡内容を記載してください。)

温馨提示

太阳能电池板的转换效率取决于多种因素，例如：太阳辐射量、云层厚度、灰尘沉积、太阳辐射角度等。一般来说，很难达到理想的条件。因此，我们建议您保持太阳能电池板表面清洁，并调整太阳能电池板与太阳的角度。以最大限度地提高能量转换效率。

安全提示

- 请勿拆卸、修理或改装设备。拆卸、修理和改装不仅会导致产品无法正常运行，还可能导致产品损坏无法使用。
- 请勿将直接涉及人体生命的医疗设备或可能造成人身伤害的设备连接到专用线路上。
- 请勿在高温环境下使用、维护或放置，例如靠近火源，可能导致火灾、烧伤或伤害；或导致设备变形、故障、性能下降或使用寿命缩短。
- 请勿将物品掉落在太阳能电池板的光亮表面上，造成划痕。
- 当太阳能电池板表面沾上污垢时，阳光就不能被完全接收，从而导致发电能力减弱。请用软布擦拭太阳能电池板表面，以保持表面清洁。
- 请远离潮湿和腐蚀性物质，并存放在干燥的环境中。
- 为确保太阳能电池板的受光面（板面）能长期接受阳光照射，请将其放置在南面。不要放置在障碍物（尤其是树木、电线杆等）周围的阴影中。

认证



技术参数

型号	LL-YT300W
电池类型	单晶
峰值功率	300W±5%
最大工作电压	34.5V±5%
最大工作电流	8.69A±5%
开路电压 (Voc)	43.52V±5%
开路电流 (Isc)	9.56A±5%
电池效率	22%
工作温度	-20°C~+60°C
防护等级 (IP)	IP67
折叠尺寸	627*794*42±1mm
展开尺寸	2338*794*27±1mm
太阳能板重量 (含转接线)	大约8.97kg

* 标准测试条件：1000W/m²(92.9W/ft²), AM1.5, 25°C(77°F)

产品介绍

背面:

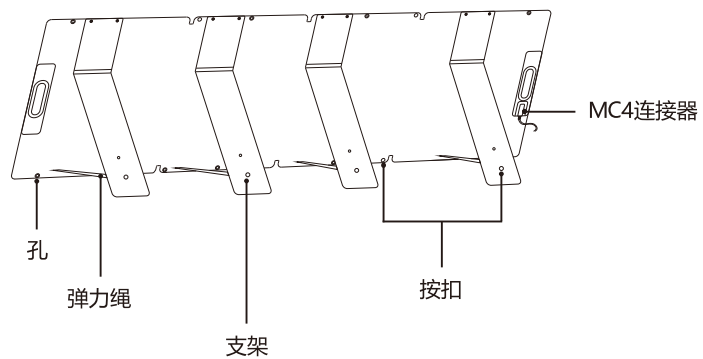

正面:

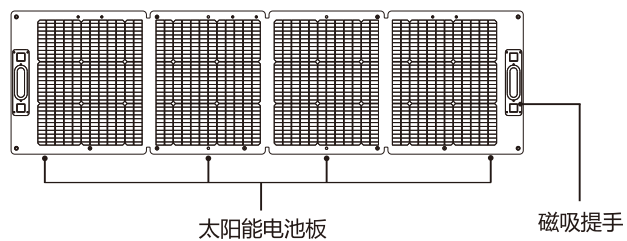

使用说明

1. 将太阳能板完全展开后将其暴露在阳光下。
2. 按照其所连接机器的说明书的接线方式充电。
3. 请勿将太阳能电池板放在阴暗潮湿处或火源附近。

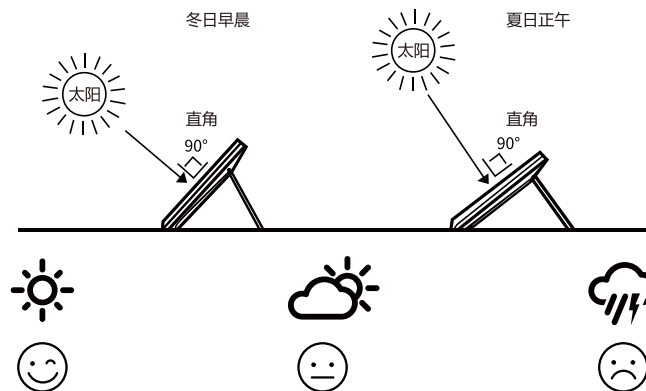

常见问题

Q: 为什么不能用来给电子设备充电?

1. 电子设备或输出接口是否连接良好?

再插上插头。

2. 太阳能电池板朝向阳光的方向是否正确?

确认太阳位置后, 请重新调整方向。

请勿将其放置在树木、电线杆和其他障碍物的阴影中。

3. 太阳能电池板表面是否有污垢?

如果表面变脏, 请用柔软的湿布擦拭。

切勿使用稀释汽油。

4. 确认环境或天气。

阴天时发电能力较低。

Q: 太阳能电池板能否在阴天发电?

是的, 它可以, 尽管发电量比晴朗天气少得多。

Q: 太阳能电池板的标称输出功率和实际输出功率有什么区别?

太阳能蓄电池的标称最大输出功率 (额定输出功率) 是根据标准状态计算得出的数值。"标准状态"是指太阳能电池组件表面温度为 25°C, 日照强度为 1000W/m²。

一般情况下, 实际输出功率低于额定最大输出功率, 原因如下:

- ① 安装环境或天气因素。
- ② 太阳能电池的特性
- ③ 面板表面有污垢
- ④ 由于能量损耗, 发电能力会下降。
- ⑤ 当只有部分太阳能电池板暴露在阳光下时, 发电效率会降低, 电力输出也会变弱。发电效率会降低, 功率输出也会变弱。请将太阳能电池板完全展开, 不要遮挡阳光。

保修

本产品由PECRON百克龙为原始购买者提供有限质保。自购买之日起 12 个月内, PECRON百克龙为原购买者提供产品工艺和材料缺陷的有限质保 (因正常磨损、改装、误用、疏忽、意外事故、授权服务中心以外的其他人员维修或天灾人祸造成的损坏不在保修范围内。)

在保修期内, 一经核实存在缺陷, 本产品将予以更换。

深圳市米阳科技有限公司

联系方式: 0755-28601668

地址: 广东省深圳市龙岗区天安数码创新园2号A503